

MODULE SÉCURITÉ BATTERIE DE SECOURS POUR 12A (GMDSS)

Inclut:

- 1 Plaque sérigraphiée 240 x 130 mm.
- 4 Vis 3,5 x 16
- 2 Led vertes état de charge batterie
- 1 Led verte mode automatique
- 2 Led jaunes mode manuel batterie
- 1 Sélecteur manuel/automatique
- 1 Voltmètre batterie de secours
- 1 Ampèremètre batterie de secours
- 1 Bouton poussoir pour buzzer
- 1 Fusible réarmable de sortie
- 1 Manuel d'instructions

FONCTIONNEMENT:

Une fois le module connecté en mode AUTOMATIQUE, il analyse l'état des batteries et si l'état est correcte, émet 3 signaux sonores, Il allume les leds correspondantes aux états et fournit l'alimentation à la radio via la batterie de secours.

Lorsqu'il est détecté que la batterie principale est au dessous de 24V ou 12V, (selon ce qui a été sélectionné via le commutateur) la radio commute sur la batterie de secours, le LED *estado servicios* (état bat. principale) se met à clignoter et le buzzer est activé.

Lorsqu'il est détecté que la batterie de secours est au dessous de 24V (ou 12,5V) le LED *estado emergencia* (état bat. secours) se met à clignoter et le buzzer est activé ainsi que le relais de charge dans le cas où il est utilisé.

Le buzzer peut être arrêté en pressant le bouton "PARO" (ARRÊT) mais si l'état de la batterie ne change pas, il s'activera de nouveau une fois passées 59m.

Si la batterie principale se récupère et est supérieure de 0.5V à la tension de commutation, le module commutera de nouveau la radio sur la batterie principale.

Grâce au sélecteur on peut obliger à travailler directement sur la batterie de secours ou sur la principale, dans ce dernier cas le module sera déconnecté.

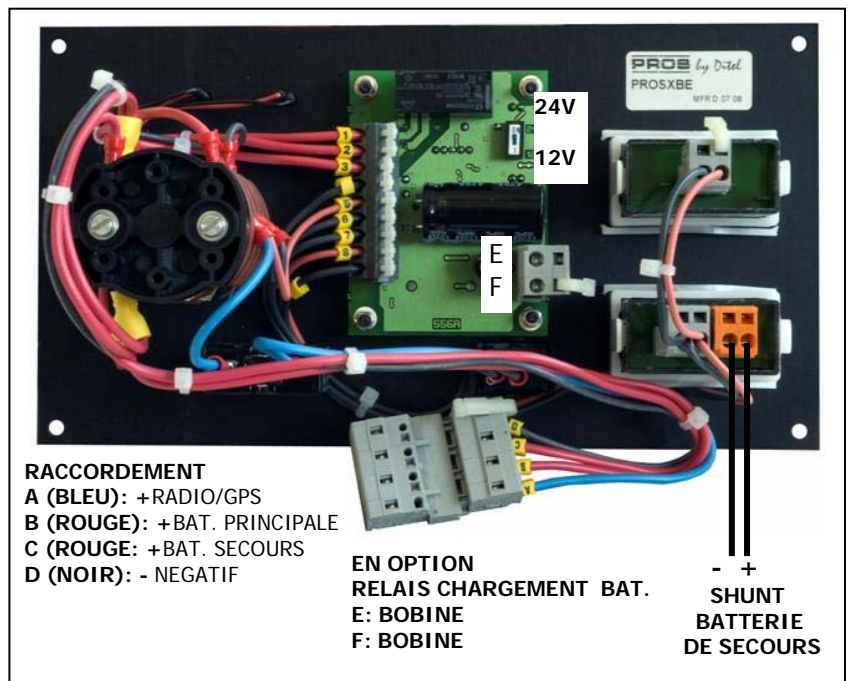

RACCORDEMENT

- A (BLEU):** +RADIO/GPS
- B (ROUGE):** +BAT. PRINCIPALE
- C (ROUGE):** +BAT. SECOURS
- D (NOIR):** - NEGATIF

- EN OPTION**
- RELAIS CHARGEMENT BAT.**
- E: BOBINE**
- F: BOBINE**

- +**
- SHUNT**
- BATTERIE DE SECOURS**

CHARGEMENT BATTERIE DE SECOURS PAR CHARGEUR AUTOMATIQUE

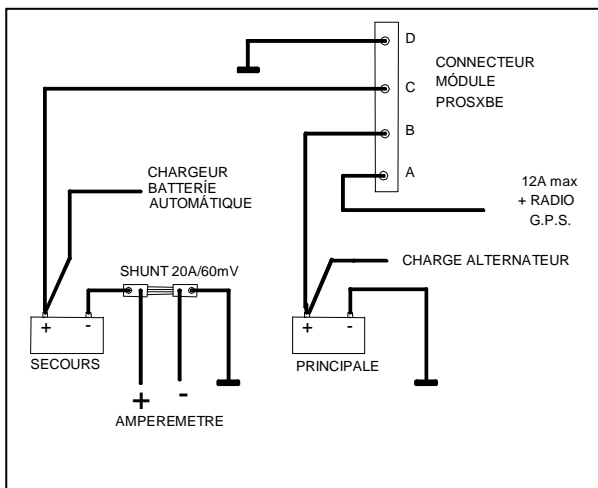

CHARGEMENT BATTERIE DE SECOURS PAR ALTERNATEUR PAR ALTERNATEUR AVEC RELAIS D'INTERRUPTION DE CHARGEMENT CONTROLÉ PAR PROSXBE

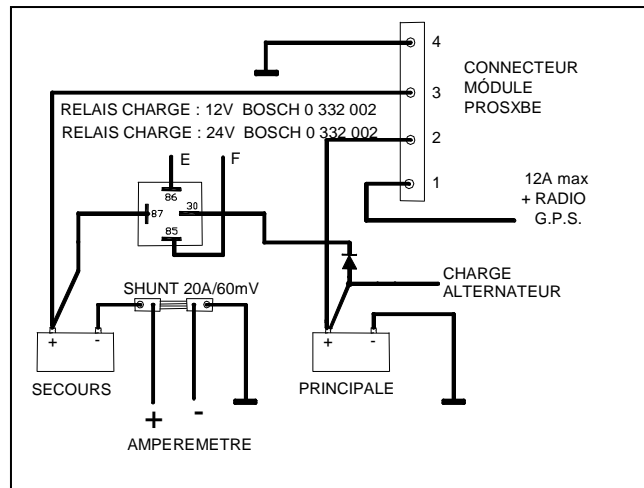

PROS MODULAR SYSTEM



E: El sistema de cuadros eléctricos **PROS** by Ditel se compone de módulos de cuatro tamaños, con diferentes opciones que permiten realizar cualquier tipo de combinación, obteniendo el panel de control ideal.

F: Le système de tableaux **PROS** by Ditel est composé de modules existant en 4 tailles avec différentes options permettant ainsi tout type de combinaisons pour composer le tableau de contrôle idéal.

GB: The **PROS** by Ditel switchboard panel consists in a smart combination of panels of 4 complementary sizes. The modular system is quick to assemble and easy to install. Each panel can be equipped with a large array of electrical components.

INSTRUCTIONS DE MONTAGE PROSXBE

Connecter le **shunt** de l'ampèremètre de chargement/déchargement de la batterie de secours sur la **borne négative** de celle-ci.

Connecter les deux fils de mesure du shunt à l'ampèremètre via son connecteur orange à 2 voies en respectant la polarité indiquée sur le schéma.

Dans le cas où la batterie de secours se charge avec un chargeur automatique, utiliser le schéma sans relais de charge.

Si la batterie de secours doit se charger depuis le même alternateur que la batterie principale, utiliser le schéma avec relais de charge qui déconnectera le courant après une minute lorsque sont atteints 28.8V dans le cas de batteries de 24V et 14.4V dans le cas de batteries de 12V.

La batterie principale et celle de secours doivent avoir la même tension, 12V ou 24V et on devra mettre le dip-switch sur la position correspondante avant d'alimenter le module.

Raccorder les quatre fils au connecteur gris du module comme indiqué sur le schéma.

Le courant de sortie pour alimenter la radio et le GPS est de 12A et est protégé par un fusible thermique réarmable.

Fixer le module au tableau avec les vis 3,5 x 16 (11248616) ou bien avec les pièces d'union (PROSCRUZ ou PROSTE) avec les vis M4 x 8 (11158608).



DISEÑOS Y TECNOLOGÍA, S.A.
 Polígono Industrial Les Guixeres
 C/ Xarol 8 C
 08915 BADALONA-SPAIN
 Tel : +34 - 93 339 47 58
 Fax : +34 - 93 490 31 45
 E-mail : dtl@ditel.es
 web: www.ditel.es

GARANTÍA

Nuestros productos están garantizados contra cualquier defecto de fabricación o fallo de materiales por un periodo de **3 AÑOS** desde la fecha de su adquisición.

En caso de observar algún defecto o avería en la utilización normal del producto durante el periodo de garantía, dirjase al distribuidor donde fue comprado quien le dará instrucciones oportunas.

Esta garantía no podrá ser aplicada en caso de uso indebido, conexionado o manipulación erróneos por parte del comprador.

El alcance de esta garantía se limita a la reparación del aparato declinando el fabricante cualquier otra responsabilidad que pudiera reclamarse por incidencias o daños producidos a causa del mal funcionamiento del producto.

GARANTIE

Nos produits sont garantis contre tout défaut de fabrication ou de composant pour une durée de **3 ANS** à partir de date de leur acquisition.

En cas de constatation d'un quelconque défaut ou avarie dans l'utilisation normale du produit pendant la période de garantie, en référer au distributeur auprès duquel il a été acquis et qui donnera les instructions opportunes.

Cette garantie ne pourra s'appliquer en cas d'utilisation inadéquate, mauvais raccordement ou utilisation hors des critères que nous recommandons.

L'attribution de cette garantie se limite à la réparation ou au strict remplacement de l'appareil. La responsabilité du fabricant est dérogée de toute autre obligation et en particulier sur les dommages causés par un appareil défectueux.

WARRANTY

All products are warranted against defective material and workmanship for a period of **3 YEARS** from date of delivery.

If a product appears to have a defect or fails during the normal use within the warranty period, please contact the distributor from whom you purchased the product.

This warranty does not apply to defects resulting from action of the buyer such as mishandling or improper interfacing.

The liability under this warranty shall extend only to the repair of the product ; no responsibility is assumed by the manufacturer for any damage which may result from its use.